

Atolamento sob o alimentador automático

- 1) Retire do alimentador qualquer papel que não esteja preso.
- 2) Levante a tampa dos documentos
- 3) Puxe o documento preso para fora e para a direita.

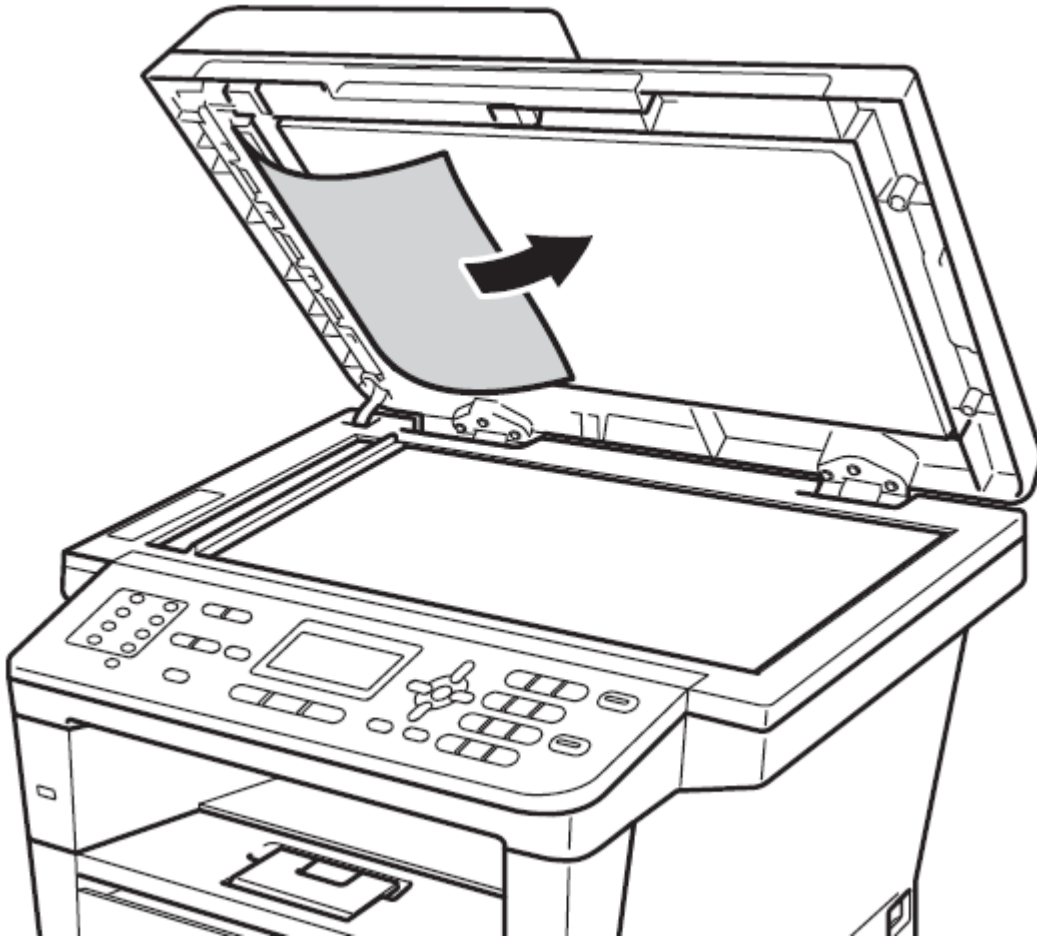

Se o documento rasgar, certifique-se de remover todos os pequenos pedaços de papel a fim de evitar futuros atolamentos.

- 4) Feche a tampa dos documentos.
- 5) Pressione Parar/Sair

Atolamento na saída do alimentador automático

- 1) Retire do alimentador qualquer papel que não esteja preso.
- 2) Puxe o documento preso para fora e para direita. Siga conforme orientação da seta.



- 3) Pressione Parar/Sair

Atolamento na bandeja UM

- 1) Remova o papel da bandeja UM.
- 2) Remova o papel preso na área da bandeja MU puxando para fora, siga conforme a orientação da imagem.

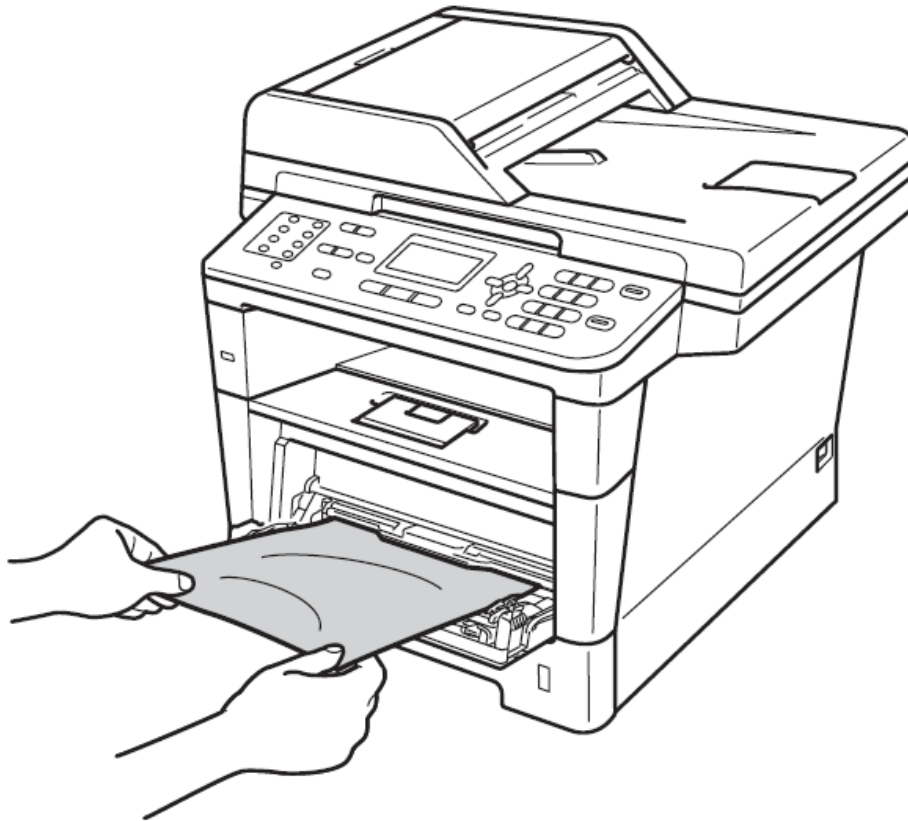

- 3) Ventile a pilha de papéis e, em seguida, coloque-a de volta na bandeja MU.

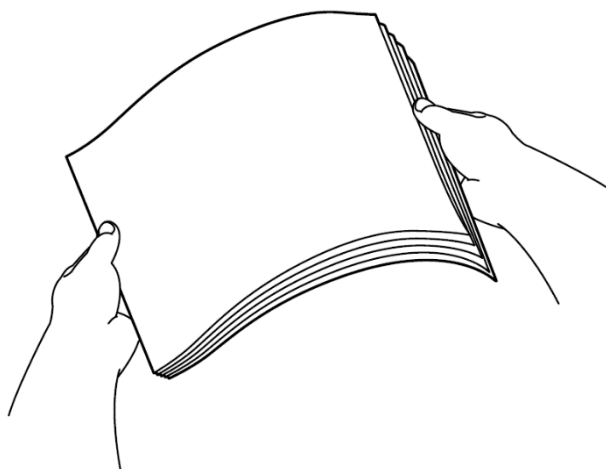

- 4) Ao carregar o papel na bandeja UM, certifique-se de que o papel permaneça abaixo das guias de altura máxima de papel (1) nos dois lados da bandeja.



- 5) Para continuar a impressão, pressione Iniciar.

Atolamento de Papel na bandeja 1

- 1) Puxe a bandeja de papel totalmente para fora do aparelho.



- 2) Use ambas as mãos para puxar lentamente para fora o papel preso.

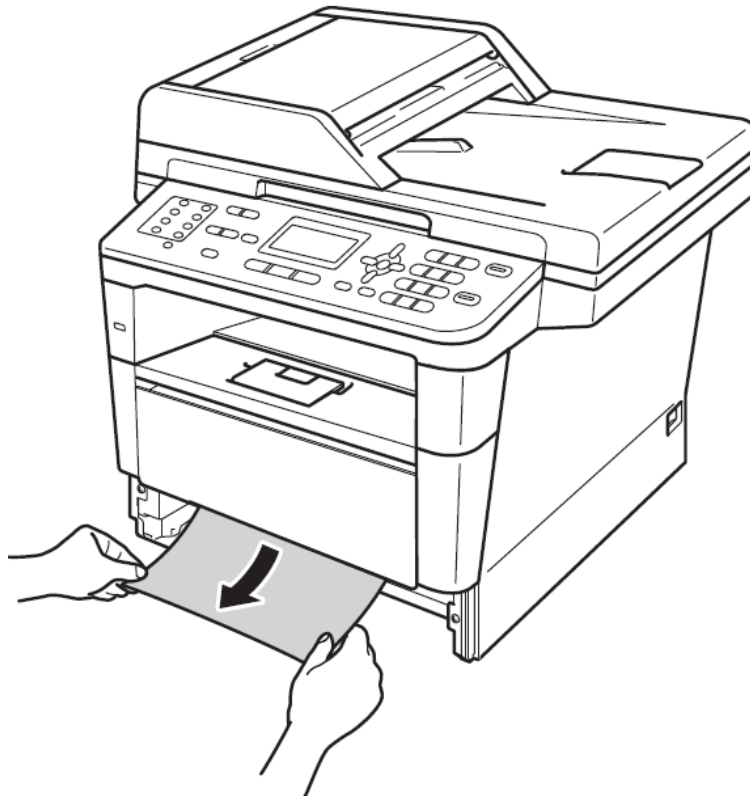

- 3) Certifique-se de que o papel esteja a baixo da marca de quantidade máxima de papéis (▼▼▼) da bandeja de papel.

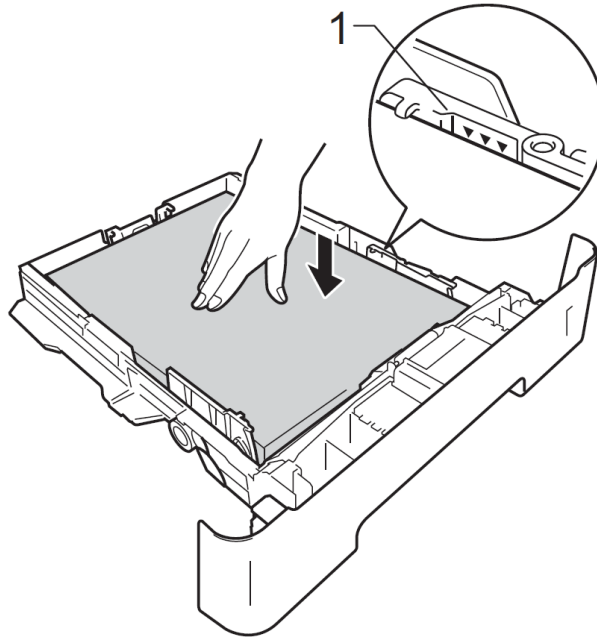

- 4) Ajuste as guias de papel novamente, verifique se as guias estão bem encaixadas nas fendas.

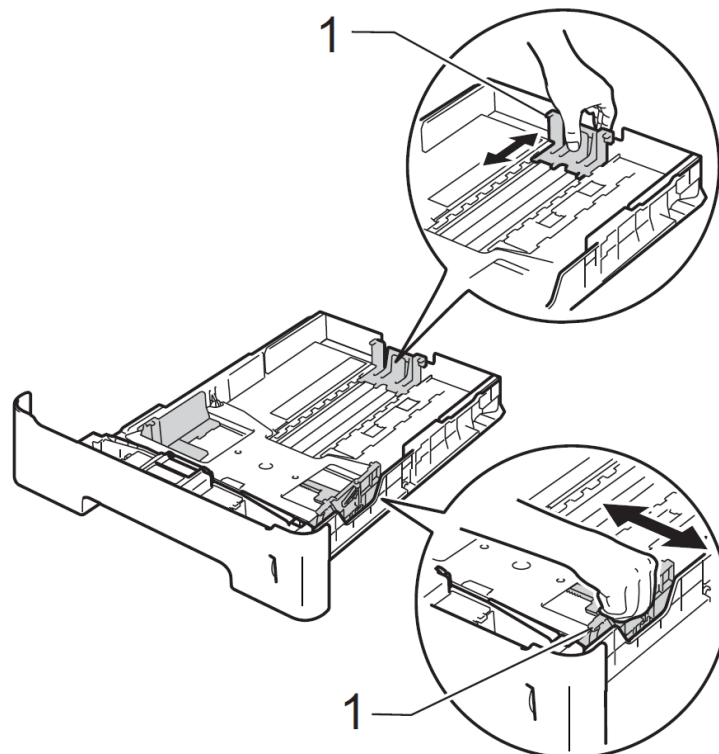

- 5) Recoloque o papel na bandeja e encaixe a bandeja firmemente de volta no aparelho.

Atolamento interno no aparelho.

- 1) Pressione o botão de liberação da tampa frontal e abra-a

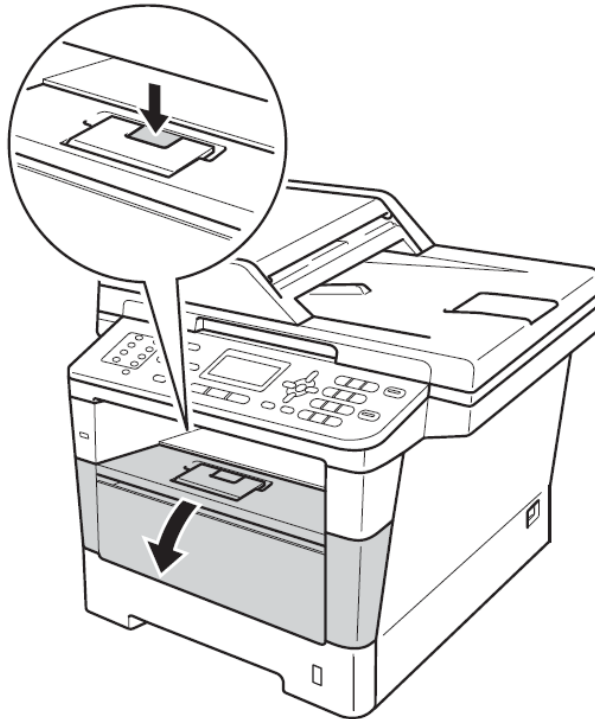

- 2) Retire cuidadosamente o conjunto de unidade cilindro e cartucho de toner. O papel preso poderá ser retirado juntamente com o conjunto.

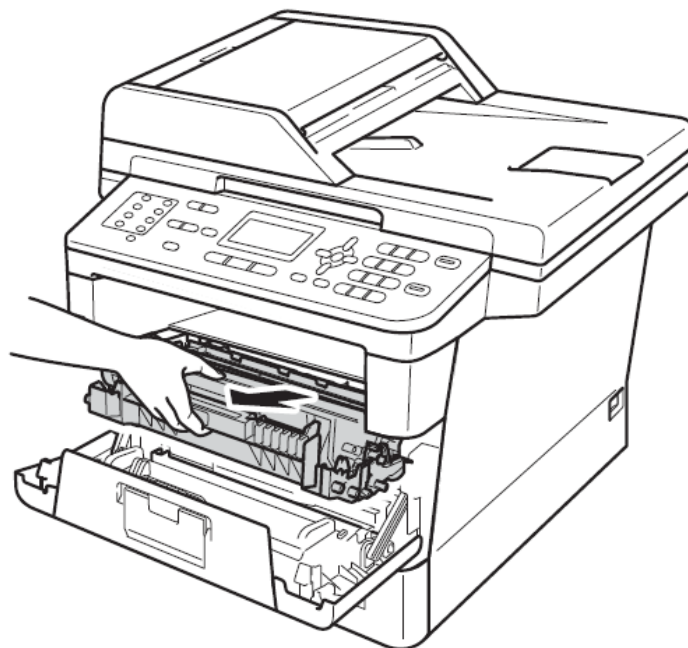

- 3) O procedimento anterior poderá soltar o papel para que você possa retirá-lo de dentro do aparelho.

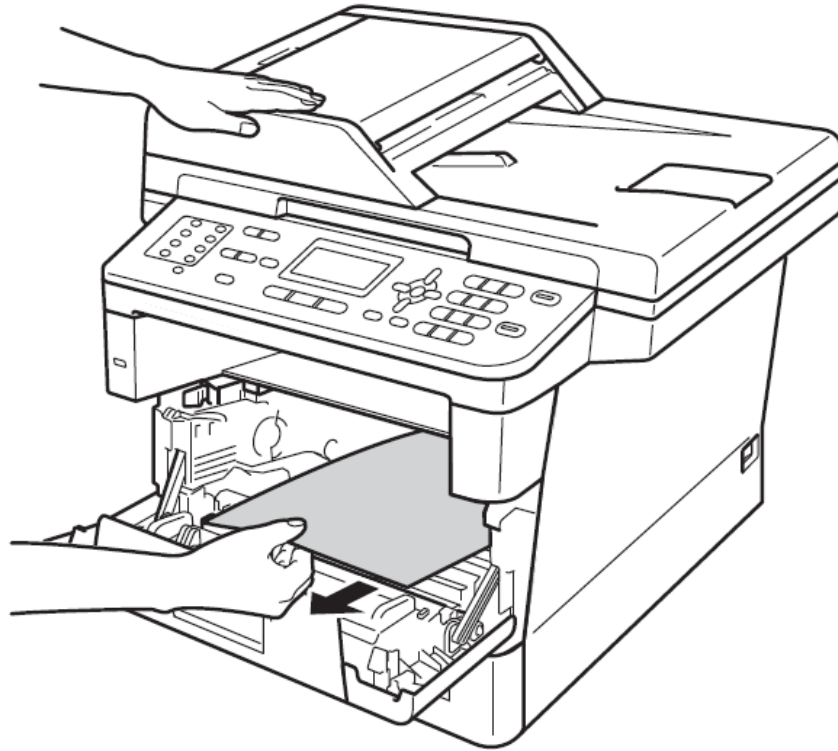

- 4) Abra a tampa traseira.

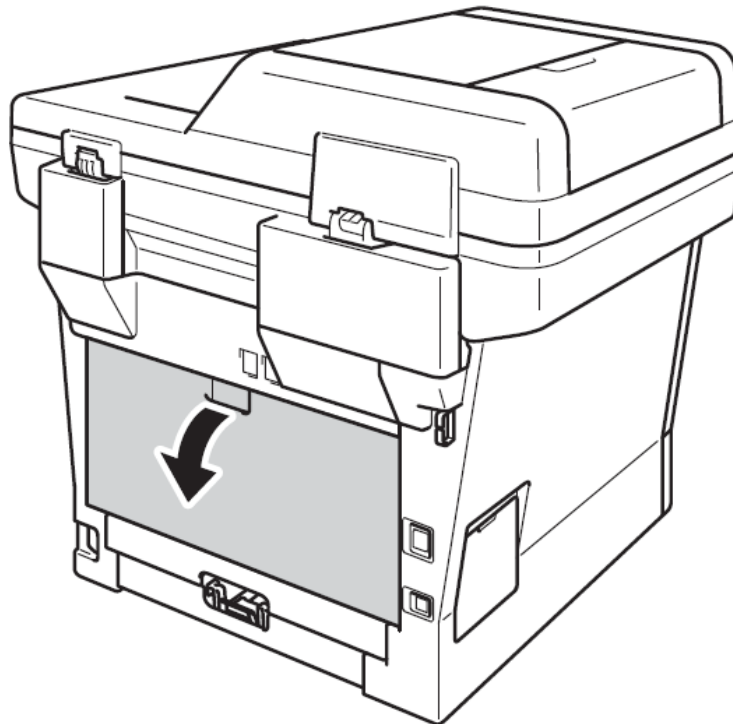

- 5) Puxe as guias verdes do lado esquerdo e direito na sua direção e incline para baixo a tampa do fusor (1)

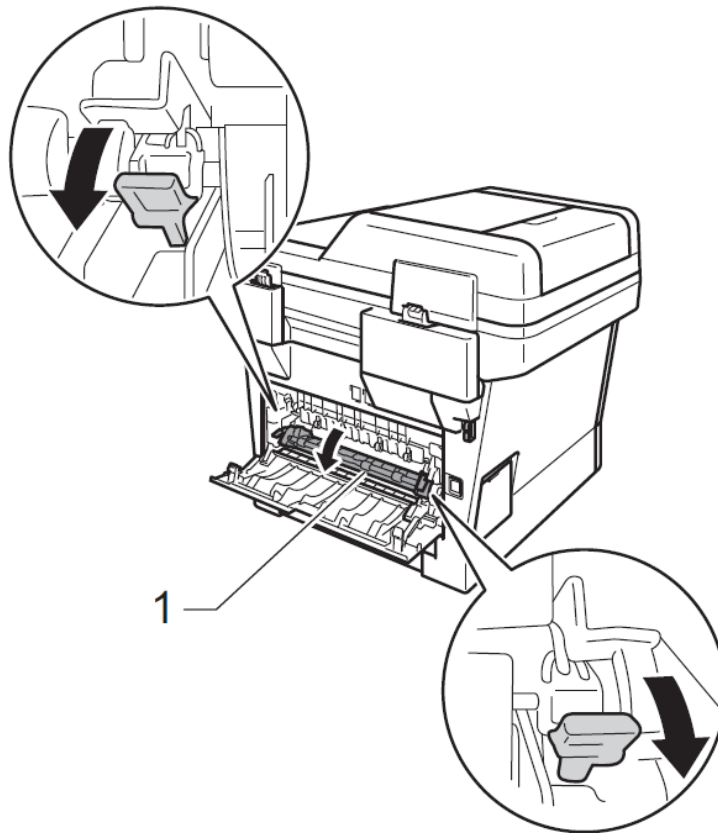

- 6) Usando ambas as mãos, puxe suavemente o papel preso para fora da unidade do fusor, siga conforme orientação da seta.

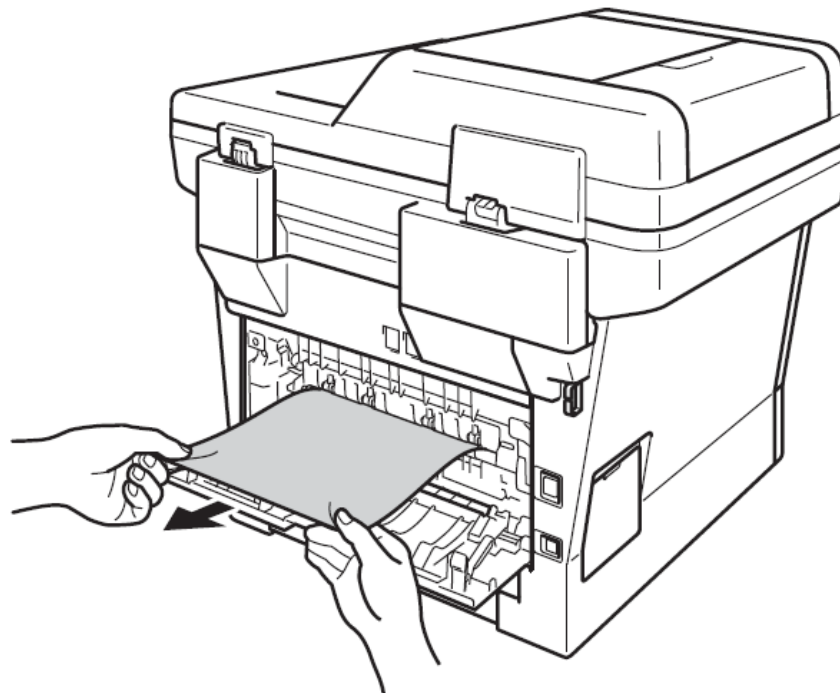

7) Feche a tampa do fusor (1)

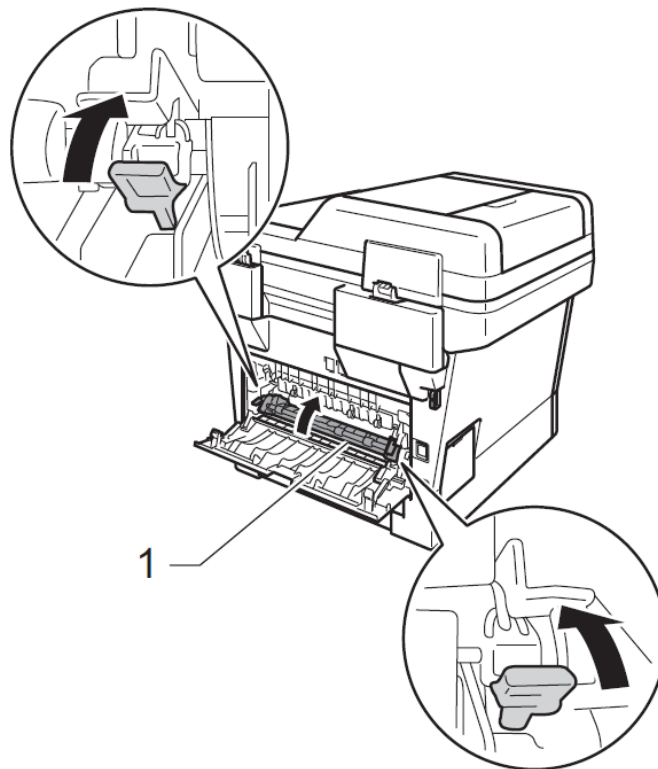

8) Feche a tampa traseira

9) Coloque o conjunto de unidade de cilindro e cartucho de toner de volta ao aparelho.

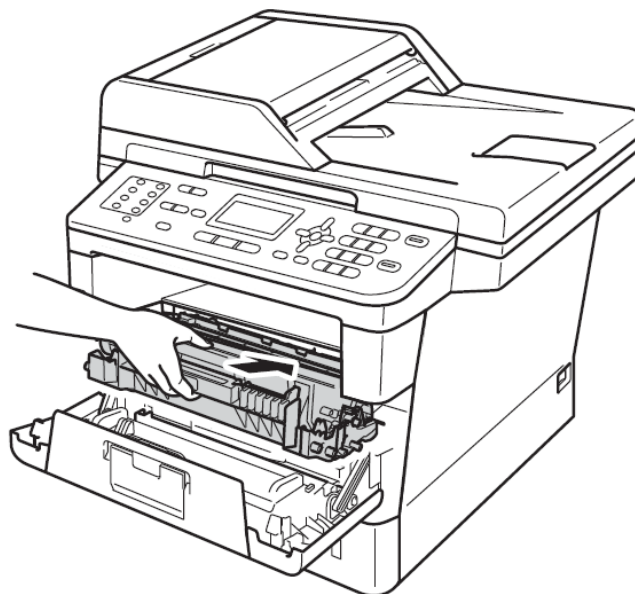

10) Feche a tampa frontal do aparelho.

www.scanprint.com.br

(11) 2079 9702 - 936*6860/93*100663

Atolamento na bandeja duplex.

- 1) Puxe a bandeja de papel totalmente para fora do aparelho.

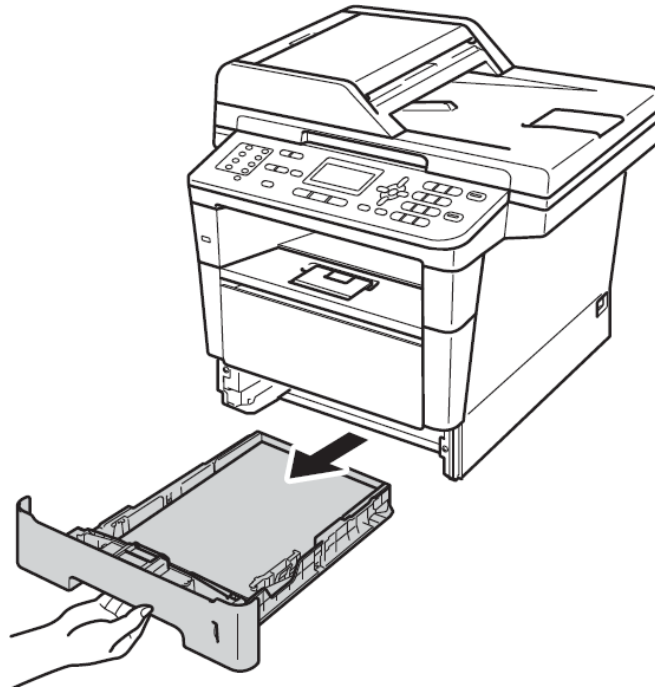

- 2) Abra a tampa traseira.

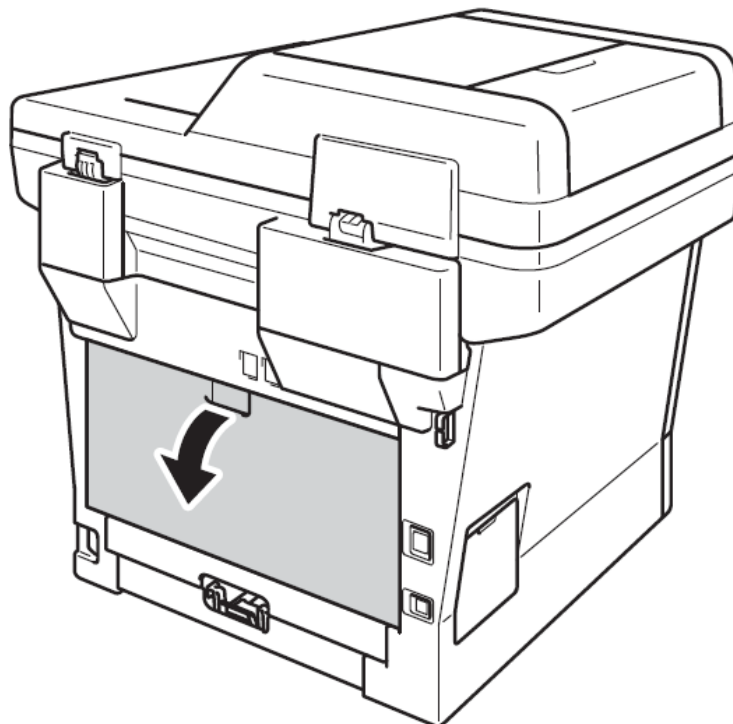

- 3) Usando ambas as mãos, puxe cuidadosamente o papel preso para fora da parte traseira do aparelho

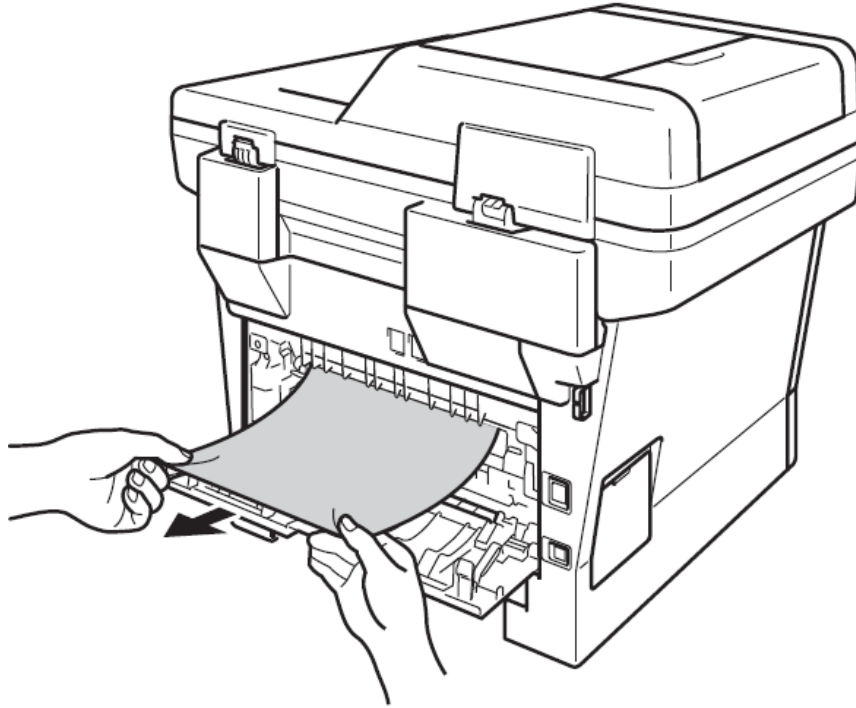

- 4) Feche a tampa traseira

- 5) Puxe a bandeja duplex totalmente para fora do aparelho.

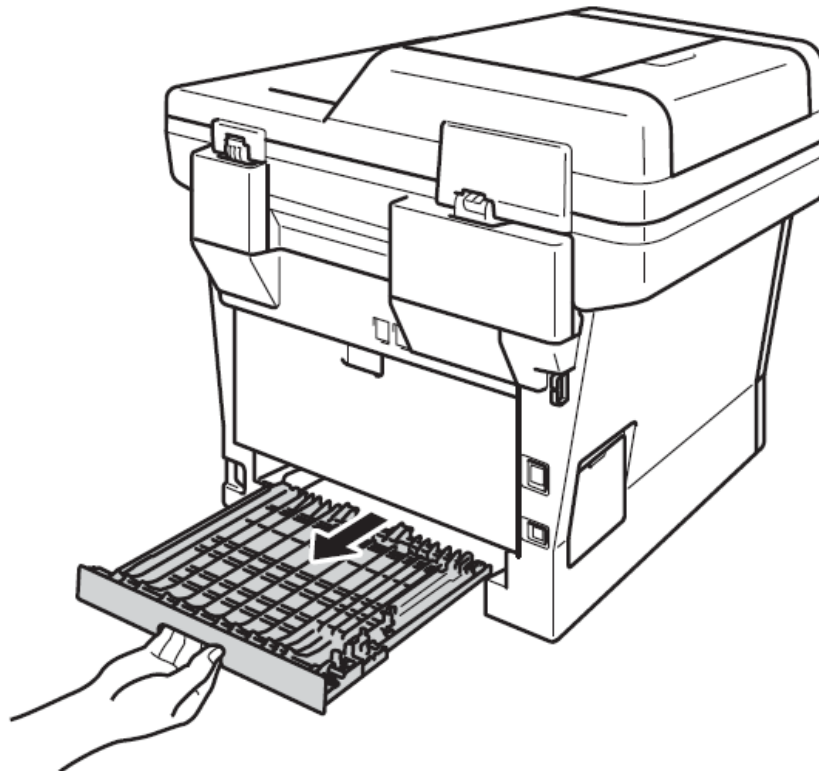

- 6) Puxe o papel preso para fora do aparelho ou para fora da bandeja duplex.

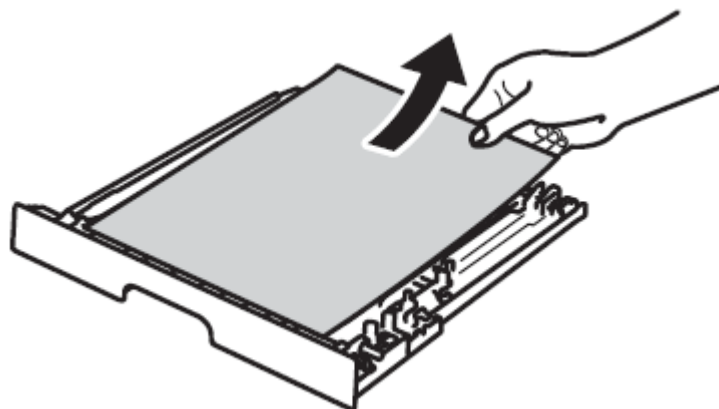
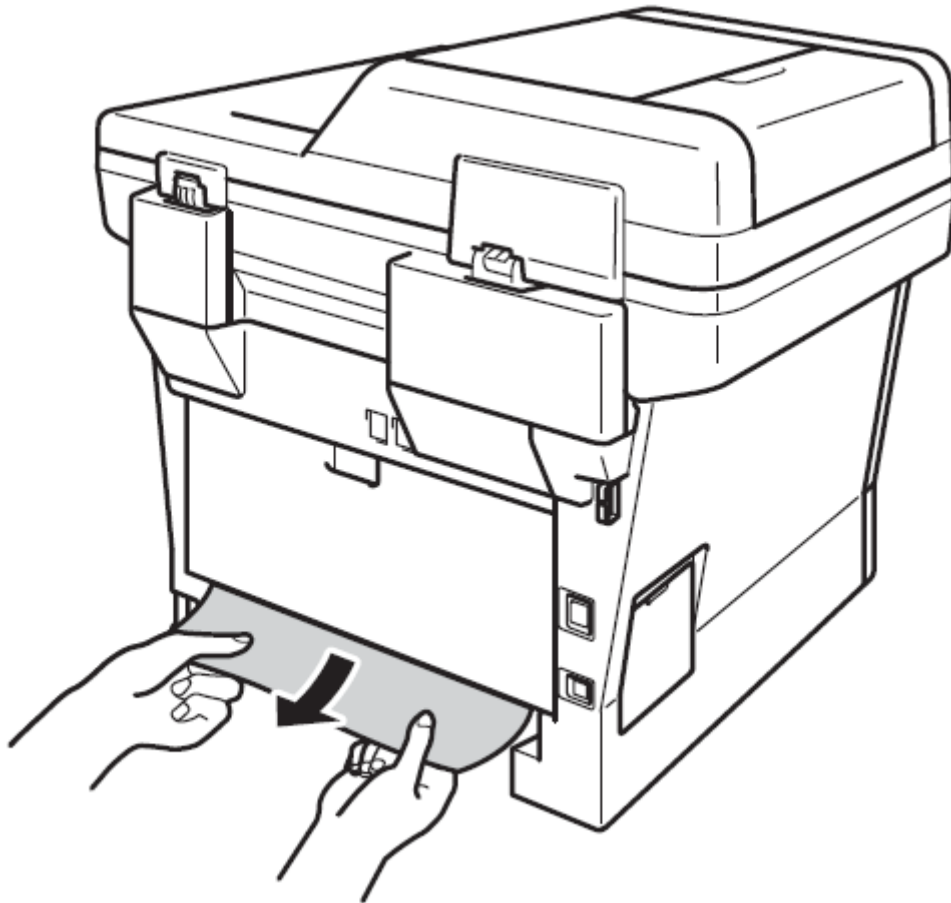

- 7) Certifique-se de que o papel preso não permaneça debaixo do aparelho em função da eletricidade estática.

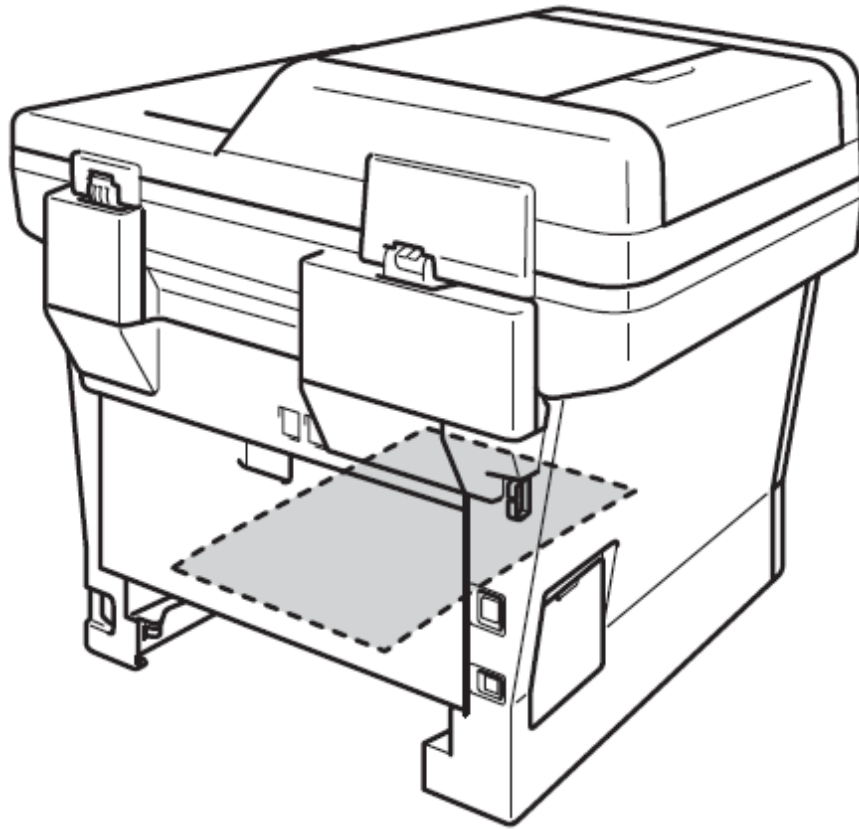

- 8) Coloque a bandeja duplex de volta no aparelho.
- 9) Coloque a bandeja de papel firmemente de volta no aparelho.